

EERSTE HULP BIJ RARE GEVALLEN ●

DIE JONGEN UIT JE KLAS DIE ALTIJD DE AANDACHT WIL TREKKEN, JE MOEDER MET HAAR DWANGMATIGE OPRUIMGEDRAG, JE ASOCIALE BUURMAN... BIJ VEEL MENSEN ZIT ER WEL ERGENS EEN STEEKJE LOS. DE NEDERLANDSE PSYCHOLOOG WILLEM VAN DER DOES, HOOG- LERAAR KLINISCHE PSYCHOLOGIE AAN DE UNIVERSITEIT VAN LEIDEN, BESCHRIJFT IN ZIJN BOEK *ZO BEN IK NU EENMAAL! ACHT VAN DIE PERSOONLIJKHEDEN*.

VANDAAG: DE INSTABIELE EN IMPULSIEVE BORDERLINER.

DOOR SARA DE SLOOVER

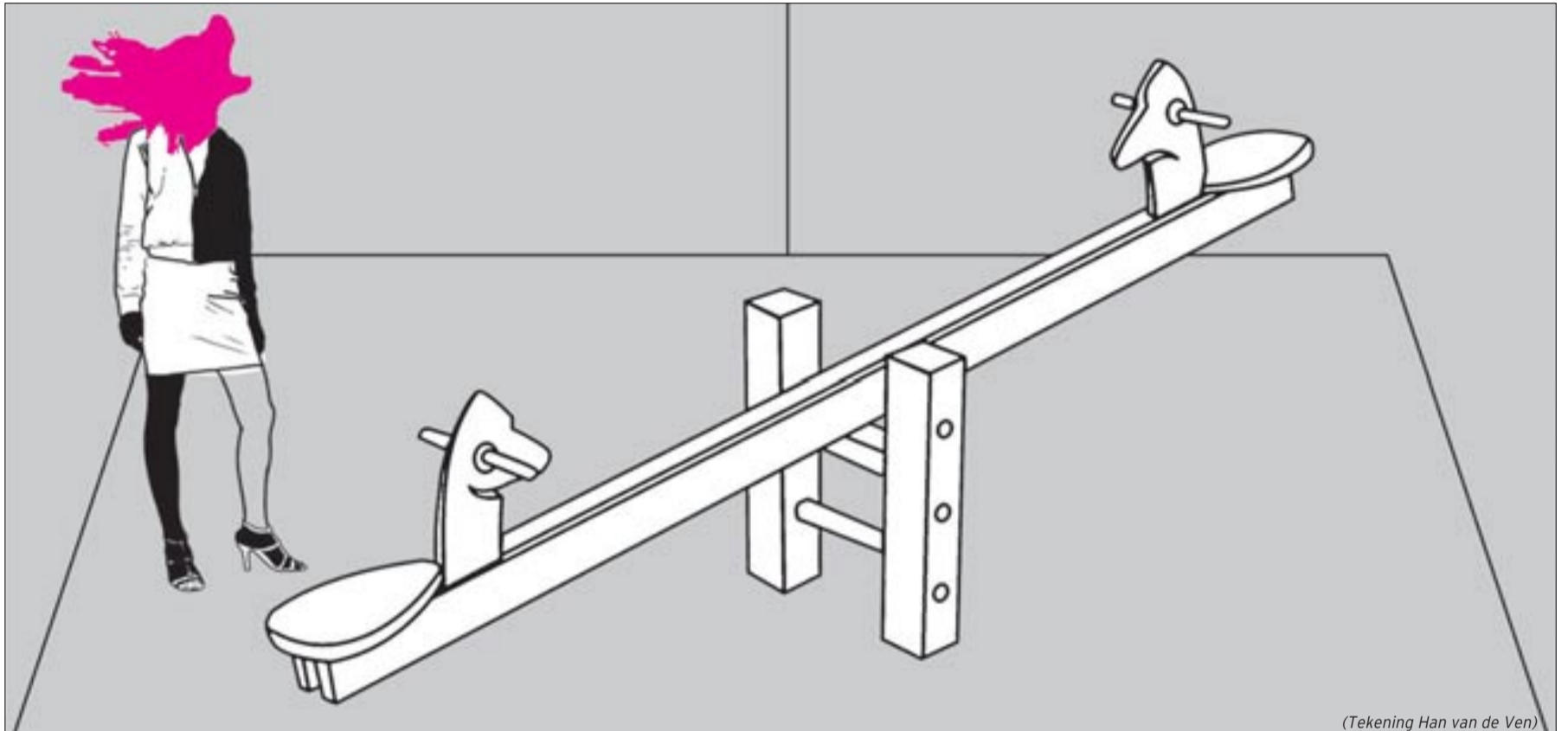

(Tekening Han van de Ven)

DEEL 4: DE BORDERLINE PERSOONLIJKHEID

‘Ze weten niet precies wie ze zijn’

Hoe wordt een mens borderline?

Willem van der Does: “Maar liefst 90 procent van de mensen die aan de aandoening lijden, werd in zijn jeugd emotioneel verwaarloosd of seksueel misbruikt. Toch zijn die trauma’s niet de enige oorzaak, want het merendeel van de incestslachtoffers ontwikkelt gelukkig geen borderline stoornis. Een slechte jeugd is eerder een risicofactor voor allerlei psychopathologieën, bij borderline speelt allicht ook een genetische component mee.”

Hoe ga je om met iemand die aan een borderline stoornis lijdt?

“Een borderline persoonlijkheid heeft eigenlijk een ernstiger stoornis dan alle voorgaande. Als psychologen stellen wij dat er een beetje vroeger in de ontwikkeling iets fout gegaan is bij hen. Borderliners hebben een gebrek aan identiteit, dat leidt tot sterk wisselende stemmingen, een chronisch gevoel van leegte en impulsief gedrag. In hun relaties met anderen proberen ze dat voortdurend te compenseren. Meer nog dan bij alle andere types die we tot nu toe besproken hebben, moet je bij de borderliner duidelijke en consistente grenzen trekken: tot hier en niet verder. Door hun heftige reacties krijg je de neiging altijd toe te geven, en dan blijft er echt niets meer over van je privacy en gemoedsrust. Borderliners zijn erg wispelturige en manipulatieve

mensen die graag uittesten hoe ver ze kunnen gaan. Je moet een stevige grens trekken, anders laten ze je alle hoeken van de kamer zien.”

De borderliner doet me eigenlijk wel wat denken aan de theatrale persoonlijkheid.

“Toch is er een duidelijk verschil. Het klopt dat ze allebei de aandacht zoeken, maar terwijl theatrale mensen bevestiging zoeken, zijn de borderliners op zoek naar hun identiteit. Die ‘grensgevallen’ weten niet precies wie ze zijn. Daarom gaan ze ook op zoek naar risicovolle situaties en kicks; ze hou-

Kan een borderliner eigenlijk wel een beroep uitoefenen?

“Borderliners lopen vaak vast in hun werk omdat ze zo impulsief zijn. Als ze kans willen maken om een betrekking te behouden, moet het een baan zijn met veel structuur en bevestiging en met een baas met veel geduld. Ik zou hen zeker geen job in de dienst- of hulpverlening aanraden.”

Me dunkt dat het moeilijk samenleven is met de nukkige borderliners. Wie houdt het toch bij hen vol?

“Voor de extreemste borderliners ligt het hebben van een partner zeer moeilijk.

week later weer ‘Of ben ik nu bi?’ enzovoort.

“Het zoeken naar standvastigheid speelt een sleutelrol in hun leven, en toch slagen borderliners er maar heel moeilijk in om langdurige relaties te hebben. Hun verhoudingen zijn heftig, maar kortstondig: de prins op het witte paard galoppeert recht de goot in, en valt van het ene uiterste in het andere. De meeste mensen kunnen zich een genuanceerd beeld vormen van het karakter van een ander en zeggen dan bijvoorbeeld: ‘Jouw stiptheid bevalt me wel, maar je bent vaak een echt Pietje Precies, dat is soms vervelend.’ Borderliners daarentegen idealiseren of verguizen iemand, er is geen andere mogelijkheid. Mildere varianten van de borderline persoonlijkheid hebben vaak een aan-afrelatie met een partner uit het clustertje van de ‘lastpakken’ (narcisten, antisocialen, hysterici en borderliners), waarbij het met elkaar niet gaat maar zonder elkaar ook niet lukt. Ook heel afhankelijke partners, die zich gemakkelijk schikken naar de buien van de borderliner, houden het met hem uit.”

‘Door een gebrek aan identiteit
blijven borderliners altijd op zoek naar zichzelf’

den van gevaar, zijn gevoelig voor hypes en laten zich snel verleiden door oplichters en charlatans. Een minderheid van de borderliners heeft ook last van kortdurende psychotische verschijnselen zoals hallucinaties. Tijdens extreem slechte buien verwonden ze zich zelfs om toch maar wat te voelen. De zelfverminking of automutilatie moet hun gebrek aan gevoel dan opheffen.”

Doordat hun zelfbeeld zo variabel is, zijn hun relaties dat ook. Alleen zijn vinden ze ook moeilijk, dus storten ze zich maar weer in een nieuwe liaison. Ze vrezen en zijn ervan overtuigd dat hun partner hen zal verlaten, ook als daar geen aanleiding voor is. Soms worstelen ze ook met hun seksuele geaardheid – dat kan weer een andere poging zijn om hun identiteit te ontdekken. ‘Misschien ben ik wel lesbisch’, wordt een

**DINSDAG:
DE AFHANKELIJKE
PERSOONLIJKHEID**